

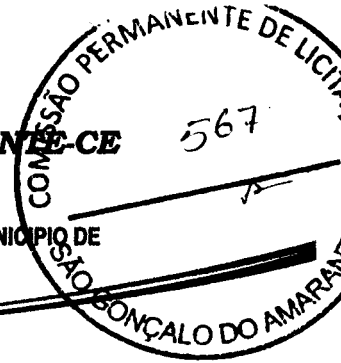

PREFEITURA MUNICIPAL DE SÃO GONÇALO DO AMARANTE - CE
SECRETARIA DE INFRAESTRUTURA SEINFRA
ESPECIFICAÇÕES TÉCNICAS
CONSTRUÇÃO DAS ENTRADINHAS DE PRAIA DO DISTRITO DE TAÍBA LOTES 01, 02 E 03 NO MUNICÍPIO DE
SÃO GONÇALO DO AMARANTE - CE MARÇO DE 2022



A concretagem subsequente somente poderá ser executada depois de decorridos, no mínimo, 5 (cinco) dias de duração da cura dos elementos das fundações. Seu início será condicionado a autorização expressa da Fiscalização, por escrito e registrada no Livro de Ocorrências, ocasião em que esta última deve, obrigatoriamente, estar presente. O traço do concreto será de 1:3:3 (cimento, brita 2, e areia grossa peneirada), salvo Especificação em contrário. Os materiais usados no preparo e dosagem do concreto, devem ser de boa qualidade, aprovados, previamente e por escrito pela Fiscalização.

- **Anel de Impermeabilização**

No coroamento de todas as alvenarias de embasamento, serão executadas cintas de impermeabilização no traço 1:3:4 (cimento, areia e brita), com dois ferros corridos de diâmetro mínimo de 4,6mm com 10cm de altura e 20cm de largura, com adição de impermeabilizante, na proporção de 2,5kg por m³ de concreto da cinta, salvo orientação contrária feita pela Fiscalização.

- **Alvenaria de pedra argamassada**

A execução das fundações deverá satisfazer as normas da ABNT atinentes ao assunto e os projetos de fundações. Correrá por conta do construtor a execução de todos escoramentos julgados necessários.

As fundações contínuas de pedra serão executadas com "pedra-de-mão" assentadas com argamassa de cimento e areia no traço 1:4.

Salvo especificado em projeto as fundações em pedra deverão ter seção de 0,40x0,60m, não podendo ter em qualquer hipótese dimensões inferiores.

ESTRUTURAS

Concreto para vibra., fck 20 mpa com agregado adquirido

Armadura CA-50a média d= 6,3 a 10,0mm

Forma plana chapa compensada resinada, esp.= 12mm util. 3 x, chapa compensado resinado 12mm (1.10 x 2.20m) pontalete / barrote de 3"x3" tabua de 1" de 3a. - l = 30cm sarrafo de 1"x4" prego 18x27 desmoldante para formas.

Laje pré-fabricada para fôrro com vão acima de 4,01 m concreto para vibra., fck 15 mpa com agregado adquirido lançamento e aplicação de concreto c/ elevação Quando indicado em projeto, serão utilizadas lajes constituídas por vigotas pré-moldadas de concreto armado, intercaladas por tijolos cerâmicos de uso próprio a este fim.

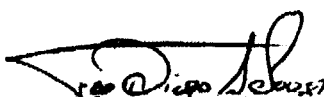

Francisco Dilgo Araújo Sousa
Engenheiro Civil
CREA/CE: 52.710-D

DS SOLUÇÕES EM ENGENHARIA
Rua Três de Novembro, nº34 Sala 01 – CEP: 62.1500-000 Santana do Acaraú
Estado do Ceará Fone: (88) 9.9632-3394 – CNPJ nº 24.669.607/0001-27
E-mail: dssolucoesemengenharia@outlook.com



PREFEITURA MUNICIPAL DE SÃO GONÇALO DO AMARANTE-CE
SECRETARIA DE INFRAESTRUTURA SEINFRA
ESPECIFICAÇÕES TÉCNICAS
CONSTRUÇÃO DAS ENTRADINHAS DE PRAIA DO DISTRITO DE TAIBA LOTES 01, 02 E 03 NO MUNICÍPIO DE
SÃO GONÇALO DO AMARANTE-CE MARÇO DE 2022



A colocação será feita no sentido indicado pelo projeto estrutural, mesmo que este não seja na direção do vão menor.

Todos os vãos devem ser escorados com uma tábua colocada em espelho, montada sobre pontaltes apoiados em base firme e bem contraventados. Será executada contraflecha no meio dos vãos, segundo a seguinte gradação:

- Vão até três metros 0,5 cm de contraflecha

Após colocadas a vigotas e tijolos, para vãos superiores a 3,50 metros se colocará sobre a laje uma armadura de 5,0 mm de diâmetro (aço CA – 60), espaçada de 30 cm, nas duas direções. A etapa final de execução é a aplicação de uma camada de 30 cm de concreto sobre a laje, bem socado com colher para que penetre nas juntas entre as vigotas e os tijolos.

Este concreto será executado com um saco de cimento para 70 litros de areia grossa e 100 litros de pedrisco. A laje será bem molhada antes do lançamento do concreto. Para circulação dos operários sobre a laje, antes e durante o lançamento do concreto, serão utilizadas tábuas apoiadas nas vigotas.

A cura úmida do concreto de capeamento se processará por no mínimo três dias. A retirada do escoramento se fará 12 dias após a concretagem

FORMAS

As formas e escoramentos apresentarão resistência suficiente para não se deformarem sensivelmente sob a ação das cargas e das variações de temperatura e umidade.

MONTAGEM DAS FORMAS

Deverão ser executadas de modo que o concreto acabado tenha as formas e as dimensões do projeto, de acordo com alinhamentos e cotas, e que apresente uma superfície lisa e uniforme.

Deverão ser projetadas de modo que suportem os efeitos do lançamento e adensamento do concreto.

As dimensões, nivelamento e verticalidade das formas deverão ser verificados cuidadosamente.

Antes da concretagem, será removido, do interior das formas, todo o pó de serra, aparas de madeira e outros restos de materiais. Em pilares ou paredes, nos quais o fundo é de difícil limpeza, deverão ser deixadas aberturas provisórias para facilitar essa operação.

As juntas das formas serão obrigatoriamente vedadas para evitar perda da argamassa do concreto ou de água.

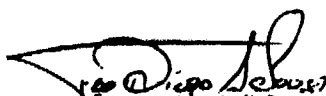

Francisco Diogo Araújo Sousa
Engenheiro Civil
CREA/CE: 52.710-D

DS SOLUÇÕES EM ENGENHARIA

Rua Três de Novembro, nº34 Sala 01 – CEP: 62.1500-000 Santana do Acaraú
Estado do Ceará Fone: (88) 9.9632-3394 – CNPJ nº 24.669.607/0001-27
E-mail: dssolucoesemengenharia@outlook.com



PREFEITURA MUNICIPAL DE SÃO GONÇALO DO AMARANTE-CE
SECRETARIA DE INFRAESTRUTURA SEINFRA
ESPECIFICAÇÕES TÉCNICAS
CONSTRUÇÃO DAS ENTRADINHAS DE PRAIA DO DISTRITO DE TAÍBA LOTES 01, 02 E 03 NO MUNICÍPIO DE
SÃO GONÇALO DO AMARANTE-CE MARÇO DE 2022



Nas formas para superfícies aparentes de concreto, o material a ser utilizado deverá ser a madeira compensada plastificada, as chapas de aço ou as tábuas revestidas com lâminas de compensado plastificado ou com folhas metálicas. Para superfícies que não ficarão aparentes, o material utilizado poderá ser a madeira mista comumente usada em construções ou as chapas compensadas resinadas.

Antes da concretagem, as formas deverão ser molhadas, mantendo-se as superfícies úmidas, mas não encharcadas. Salvo indicação em contrário, todos os cantos externos e bordos das superfícies aparentes das peças de concreto a serem moldadas deverão ser chanfrados, por meio da colocação de um "bite" de madeira. Esse "bite" deverá ter, em seção transversal, o formato de um triângulo retângulo isósceles, cujos lados iguais devem medir 2,00 cm.

As uniões das tábuas, folhas de compensados ou chapas metálicas, deverão ser de topo e repousarão sobre vigas suportadas pelas peças de escoramento. Os encaixes das formas deverão ser construídos e aplicados de modo a permitir a sua retirada sem se danificar o concreto.

CONCRETO

A execução dos concretos deverá obedecer rigorosamente às especificações e às Normas Técnicas da ABNT, sendo de exclusiva responsabilidade da CONTRATADA a resistência e a estabilidade de qualquer parte da estrutura executada com esses concretos.

Será utilizado concreto composto de cimento Portland composto CP II-32, pedra britada nº 1 e 2 e areia média, com resistência mínima FCK=25Mpa, preparado em betoneira.

DOSAGEM

A dosagem do concreto será experimental e terá por finalidade estabelecer o traço para que este tenha a resistência e a trabalhabilidade prevista, expressa esta última pela consistência.

A dosagem experimental poderá ser feita por qualquer método baseado na correlação entre as características de resistência e durabilidade do concreto, levando-se em conta a trabalhabilidade desejada e atendendo:

A Relação Água/Cimento, que decorrerá da Resistência de Dosagem, f_{c28} , e das peculiaridades da obra como impermeabilidade, resistência ao desgaste etc.;

A Resistência de Dosagem, que será calculada em função da Resistência Característica do concreto FCJ e do desvio padrão de dosagem s_d ,

$$f_{c28} = f_{ck} + 1,65 s_d$$

SD será determinado pela expressão $s_d = k_n \cdot s_n$, onde K_n varia de acordo com o número n de ensaios :



Francisco Diego Araújo Sousa
Engenheiro Civil
CREACE: 52.710-D

DS SOLUÇÕES EM ENGENHARIA

Rua Três de Novembro, nº34 Sala 01 – CEP: 62.1500-000 Santana do Acaraú
Estado do Ceará Fone: (88) 9.9632-3394 – CNPJ nº 24.669.607/0001-27
E-mail: dssolucoesemengenharia@outlook.com



PREFEITURA MUNICIPAL DE SÃO GONÇALO DO AMARANTE-CE
SECRETARIA DE INFRAESTRUTURA SEINFRA
ESPECIFICAÇÕES TÉCNICAS
CONSTRUÇÃO DAS ENTRADINHAS DE PRAIA DO DISTRITO DE TAÍBA LOTES 01, 02 E 03 NO MUNICÍPIO DE
SÃO GONÇALO DO AMARANTE-CE MARÇO DE 2022



Quando não for conhecido o valor do desvio padrão sn determinado em corpos de prova de obra executada em condições idênticas, o valor de sd será fixado em função do rigor com que o construtor pretenda conduzir a obra:

Quando houver assistência de profissional legalmente habilitado, especializado em tecnologia do concreto; todos os materiais forem medidos em peso; houver medidor de água, corrigindo-se as quantidades de agregado miúdo e de água em junção de determinações frequentes e precisas do teor de umidade dos agregados e, houver garantia de manutenção, no decorrer da obra, da homogeneidade dos materiais a serem empregados:

sd = 4,0 MPa

Quando houver assistência de profissional legalmente habilitado, especializado em tecnologia do concreto; o cimento for medido em peso e os agregados em volume e houver medidor de água, com correção do volume do agregado miúdo e da quantidade de água em função de determinações frequentes e precisas do teor de umidade dos agregados:

sd = 5,5 MPa

Quando o cimento for medido em peso e os agregados em volume e houver medidor de água, corrigindo-se a quantidade de água em função da umidade dos agregados simplesmente estimada:

sd = 7,0 MPa

Não poderão ser adotados valores de sd inferiores a 2,0MPa.

Em qualquer caso será feito o controle da resistência do concreto.

A dosagem não experimental, feita no canteiro de obras por processo rudimentar somente será permitida para obras de pequeno vulto, a critério da Fiscalização, respeitadas as seguintes condições:

A proporção de agregado miúdo no volume total do agregado será fixada de maneira a se obter um concreto de trabalhabilidade adequada a seu emprego devendo estar entre 30% a 50%; A quantidade de água será a mínima compatível com a trabalhabilidade necessária.

PREPARO DO CONCRETO NO CANTEIRO DE OBRAS

Para fabricação no Canteiro, deverá ser utilizada betoneira convencional de funcionamento automático ou semiautomático, que garanta a medição e a exata proporção dos ingredientes.

As betoneiras de concreto funcionarão sob inspeção permanente e deverão satisfazer às seguintes exigências:



PREFEITURA MUNICIPAL DE SÃO GONÇALO DO AMARANTE-CE
SECRETARIA DE INFRAESTRUTURA SEINFRA
ESPECIFICAÇÕES TÉCNICAS
CONSTRUÇÃO DAS ENTRADINHAS DE PRAIA DO DISTRITO DE TAÍBA LOTES 01, 02 E 03 NO MUNICÍPIO DE
SÃO GONÇALO DO AMARANTE-CE MARÇO DE 2022

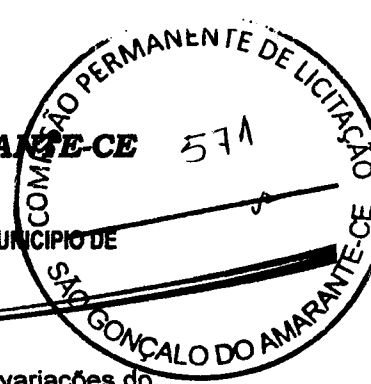

Serão equipadas com dispositivos de fácil ajustagem, para compensar as variações do teor de umidade dos agregados e dos pesos dos ingredientes;

A imprecisão total na alimentação e na mistura dos materiais não deverá exceder a 1,5% para a água e o cimento, e 2% para qualquer tipo de agregado;

As balanças serão equipadas com dispositivos que indiquem os pesos durante todo o ciclo de carregamento das mesmas, de zero até a carga completa, devendo ser inspecionadas, aferidas e ajustadas, pelo menos mensalmente;

Os materiais deverão ser colocados no tambor da betoneira de modo que uma parte da água de amassamento seja introduzida antes dos materiais secos na seguinte ordem: primeira parte do agregado graúdo; em seguida o cimento e a areia; o restante da água; e, finalmente, a outra parte do agregado graúdo.

As quantidades de areia e brita, em qualquer tipo de mistura, deverão ser determinadas em volume. As quantidades de cimento e água de amassamento serão medidas em peso.

A mistura volumétrica do concreto deverá ser sempre preparada para uma quantidade inteira de sacos de cimento.

Os sacos de cimento que, por qualquer razão, tenham sido parcialmente usados, ou que contenham cimento petrificado, serão rejeitados.

Os aditivos serão misturados à água em quantidades certas, antes do seu lançamento no tambor da betoneira, e sua quantidade deverá seguir as recomendações do fabricante. O tempo de mistura, contado a partir do instante em que todos os materiais tenham sido colocados na betoneira, não deverá ser inferior a 1,5 minutos, variando de acordo com o tipo de equipamento utilizado.

PREPARO DO CONCRETO EM CENTRAIS

Quando a mistura for feita em central dosadora de concreto situada fora do local da obra, os equipamentos e métodos usados deverão estar de acordo com a NBR7212/84 - Execução de Concreto Dosado em Central.

CONCRETO APARENTE

A execução do concreto aparente deverá obedecer às seguintes condições mínimas:

Maior diâmetro ou bitola do agregado graúdo deve ser menor do que 0,25 da menor dimensão da forma;

Consumo mínimo de cimento por metro cúbico, independentemente do fator água/cimento ou da resistência necessária, deverá ser de 380 Kg.



Francisco Dilgo Araújo Sousa
Francisco Dilgo Araújo Sousa
Engenheiro Civil
CREA/CE: 52.710-0

DS SOLUÇÕES EM ENGENHARIA

Rua Três de Novembro, nº34 Sala 01 – CEP: 62.1500-000 Santana do Acaraú
Estado do Ceará Fone: (88) 9.9632-3394 – CNPJ nº 24.669.607/0001-27
E-mail: dssolucoesemengenharia@outlook.com



PREFEITURA MUNICIPAL DE SÃO GONÇALO DO AMARANTE-CE
SECRETARIA DE INFRAESTRUTURA SEINFRA
ESPECIFICAÇÕES TÉCNICAS
CONSTRUÇÃO DAS ENTRADINHAS DE PRAIA DO DISTRITO DE TAÍBA LOTES 01, 02 E 03 NO MUNICÍPIO DE
SÃO GONÇALO DO AMARANTE-CE MARÇO DE 2022

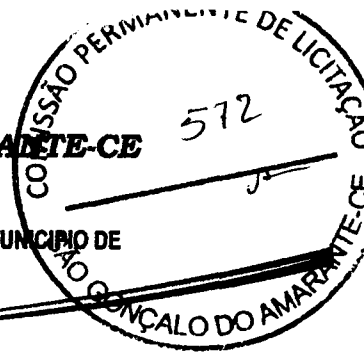

A trabalhabilidade mínima do concreto, medida no cone de Abrams (Slump Test), deve ser de 10 cm (+ 1).

A altura de lançamento do concreto não poderá exceder a 2,0 m.

Os pilares em concreto aparente deverão ter suas quinas chanfradas por meio da colocação de "bits" ou mata-juntas triangulares de madeira no interior dos moldes.

Nas peças de concreto aparente, o cimento empregado deverá ser de uma só marca e tipo, a fim de se garantir a homogeneidade de textura e coloração.

TRANSPORTE

O concreto preparado fora do canteiro da obra deverá ser transportado, no menor espaço de tempo possível, em caminhões apropriados, para evitar a segregação dos elementos ou variação de sua trabalhabilidade, permitindo a entrega do material para lançamento completamente misturado e uniforme. O período de tempo entre a saída da betoneira e o lançamento do concreto, será conforme a NBR-6118.

O transporte horizontal, na obra, deverá ser feito empregando-se carrinhos de mão de 1 roda, carros de 2 rodas, pequenos veículos motorizados ("Dumpers"), todos com pneus com câmara, ou vagonetas sobre trilhos, a fim de evitar-se que haja compactação do concreto devido à vibração.

O transporte vertical deverá ser feito por guinchos, por guindastes equipados com caçambas de descarga pelo fundo ou mecanicamente comandada por sistema elétrico ou a ar comprimido.

Lançamento

Antes do lançamento, a Fiscalização fará a verificação da montagem exata das formas e sua limpeza e da montagem das armaduras. Quando as formas forem de madeira, observará seu correto umedecimento superficial, em conformidade com as especificações das Normas Brasileiras.

Em cavas de fundações e estruturas enterradas, toda água deverá ser removida antes da concretagem. Deverão ser desviadas correntes d'água, por meio de drenos laterais, de forma que o concreto fresco depositado não seja lavado pelas mesmas.

Serão verificadas, também, as condições de trabalhabilidade do concreto ("Slump Test") e serão moldados Corpos de Prova para a verificação de sua resistência à compressão depois de endurecido. O concreto deverá ser lançado logo após o seu preparo, não sendo permitido, entre o fim do preparo e o fim do lançamento, intervalo superior a uma hora. Quando for utilizada



PREFEITURA MUNICIPAL DE SÃO GONÇALO DO AMARANTE-CE
SECRETARIA DE INFRAESTRUTURA SEINFRA
ESPECIFICAÇÕES TÉCNICAS
CONSTRUÇÃO DAS ENTRADINHAS DE PRAIA DO DISTRITO DE TAÍBA LOTES 01, 02 E 03 NO MUNICÍPIO DE
SÃO GONÇALO DO AMARANTE-CE MARÇO DE 2022



agitação mecânica adicional, esse prazo será considerado a partir do fim da agitação. Quando utilizados aditivos retardadores, esse prazo poderá ser dilatado de acordo com a especificação do fabricante e desde que o concreto não tenha iniciado o processo de pega, o que pode ser evidenciado pela elevação de sua temperatura. A temperatura do concreto, no momento do lançamento, não deverá ser superior a 30°C em condições atmosféricas normais. As correções de temperatura necessárias serão feitas por métodos previamente apreciados e aprovados pela Fiscalização. Em nenhuma hipótese se fará o lançamento após o início da pega, nem será permitida a redosagem. Quando o lançamento for auxiliado por calhas, tubos ou canaletas, a inclinação mínima exigida desses elementos condutores será de (1) um na vertical para (3) três na horizontal. Tais condutores serão dotados de um anteparo em suas extremidades para evitar a segregação, não sendo permitidas quedas livres maiores que 2,0 m. Acima dessa altura, será exigido o emprego de um funil para o lançamento, consistindo de um tubo de mais de 25 cm de diâmetro. O modo de apoiá-lo deverá permitir movimentos livres na extremidade de descarga e o seu abaixamento rápido, quando necessário, para estrangular ou retardar o fluxo. O funil deverá ser utilizado seguindo um método que evite a lavagem do concreto, devendo o fluxo ser contínuo até o término do trabalho.

PLANOS DE CONCRETAGEM

A CONTRATADA deverá apresentar um estudo que estabeleça os Planos de Concretagem, os prazos, os planos de retirada das formas e de escoramentos, os locais de interrupção forçada da concretagem (juntas), que deverão ser aprovados pela Fiscalização e pelo calculista da estrutura.

Para grandes estruturas, o Plano de Concretagem deverá ser elaborado para que sejam executadas apenas as juntas previstas no projeto, evitando-se, ao máximo, as juntas de construção que, quando necessárias, deverão ser preparadas de modo a garantir uma estrutura monolítica.

JUNTAS DE CONCRETAGEM

A possível localização das juntas de concretagem deverá estar indicada nos desenhos de formas das estruturas, em desenho específico, ou estabelecidas juntamente com a Fiscalização.

Para a retomada da concretagem após o tempo de pega da camada anterior, devem ser adotados os seguintes procedimentos:





Francisco Dilgo Araújo Sousa
Engenheiro Civil
CREA/CE: 52.710-0

DS SOLUÇÕES EM ENGENHARIA

Rua Três de Novembro, nº34 Sala 01 – CEP: 62.1500-000 Santana do Acaraú
Estado do Ceara Fone: (88) 9.9632-3394 – CNPJ nº 24.669.607/0001-27
E-mail: dssolucoesemengenharia@outlook.com

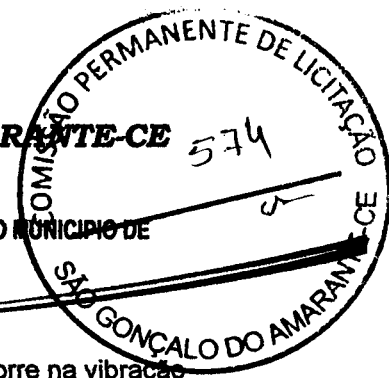

PREFEITURA MUNICIPAL DE SÃO GONÇALO DO AMARANTE-CE
SECRETARIA DE INFRAESTRUTURA SEINFRA
ESPECIFICAÇÕES TÉCNICAS
CONSTRUÇÃO DAS ENTRADINHAS DE PRAIA DO DISTRITO DE TAÍBA LOTES 01, 02 E 03 NO MUNICÍPIO DE
SÃO GONÇALO DO AMARANTE-CE MARÇO DE 2022



A calda ou nata de cimento, proveniente da pequena exsudação que ocorre na vibração do concreto, deve ser retirada de 4 a 12 horas após a concretagem, com jato de ar ou água, até uma profundidade de 5 mm, ou até o aparecimento do agregado graúdo, o qual deverá ficar limpo;

Durante as 24 horas que antecedem a retomada da concretagem, a superfície deve ser saturada da água, para que o novo concreto não tenha sua água de mistura retirada pela absorção do concreto velho. Deve seguir-se uma secagem da superfície para retirada de eventuais excessos d'água;

Essa limpeza deverá ser repetida antes da retomada da concretagem, pois a superfície deverá estar isenta de poeira, nata de cimento, materiais graxos e apresentar-se firme para a aplicação de adesivo estrutural à base de epóxi (Sikadur 32 ou similar), sendo a aplicação desse produto feita conforme instruções do fabricante. O uso de outro tipo de adesivo deve ser aprovado pela Fiscalização;

A colocação do concreto novo sobre o velho deve ser feita de forma cuidadosa, no sentido de evitar a formação de bolsas, devido a falta de homogeneidade ou a mistura deficiente.

JUNTAS DE CONTRAÇÃO E DILATAÇÃO

As variações da temperatura ambiente e do concreto, durante a pega do cimento, com conseqüente desenvolvimento de calor de hidratação, de retração, de variação de umidade e os esforços provenientes das deformações diferenciais na estrutura, tendem a produzir tensões de tração na mesma. A finalidade principal das juntas de contração e dilatação é impedir que essas tensões de tração produzam fissuras na estrutura.

As juntas em mastique serão conformadas com placas de cimento betuminado, ou placas de isopor, que lhes servirão de forma na concretagem. A superfície da junta deverá estar estruturalmente sã e isenta de poeira, nata de cimento, graxa, etc, apresentando-se absolutamente seca, sendo sua limpeza efetuada mediante a aplicação de jato de areia ou com a utilização de escova de aço. Após o seu preparo, a junta será preenchida com mastique elástico (tipo Sikaflex 1A ou similar), conforme determinações do fabricante.

ADENSAMENTO

O concreto deverá ser adensado mecanicamente dentro das formas, até que se obtenha a máxima densidade possível, evitando-se a criação de vazios e de bolhas de ar na sua massa.

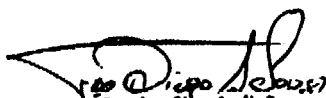

Francisco Diego Araújo Sousa
Engenheiro Civil
CREA/CE: 52.710-D

DS SOLUÇÕES EM ENGENHARIA

Rua Três de Novembro, nº34 Sala 01 – CEP: 62.1500-000 Santana do Acaraú
Estado do Ceará Fone: (88) 9.9632-3394 – CNPJ nº 24.669.607/0001-27
E-mail: dssolucoesemengenharia@outlook.com



PREFEITURA MUNICIPAL DE SÃO GONÇALO DO AMARANTE-CE
SECRETARIA DE INFRAESTRUTURA SEINFRA
ESPECIFICAÇÕES TÉCNICAS
CONSTRUÇÃO DAS ENTRADINHAS DE PRAIA DO DISTRITO DE TAÍBA LOTES 01, 02 E 03 NO MUNICÍPIO DE
SÃO GONÇALO DO AMARANTE-CE MARÇO DE 2022



Deverão ser utilizados vibradores de imersão pneumáticos, elétricos ou a explosão, ou vibradores externos de forma, conforme o caso, com dimensões apropriadas para o tamanho da peça que estiver sendo concretada.

Os vibradores de imersão deverão trabalhar com uma frequência mínima de 7.000 impulsos por minuto (I.P.M.), enquanto que os externos de forma, com 8.000 I.P.M.

O vibrador de imersão será mantido até que apareça a nata na superfície, momento em que deverá ser retirado e mudado de posição, evitando-se seu contato demorado com as paredes das formas ou com as barras da armadura.

Durante a vibração de uma camada, o vibrador de imersão (mais utilizado em concretagem de elementos estruturais) deverá ser mantido na posição vertical e a agulha deverá atingir a parte superior da camada anterior.

Nova camada não poderá ser lançada antes que a anterior tenha sido convenientemente adensada, devendo-se manter um afastamento entre os pontos contínuos de vibração de, no mínimo, 30 cm. Na concretagem de lajes e placas de piso ou de peças pouco espessas e altas, o emprego de réguas e placas vibratórias é obrigatório.

A CONTRATADA deverá manter de reserva, durante a concretagem, motores e mangotes de vibradores, sem ônus para a CONTRATANTE, de acordo com a definição da Fiscalização.

Somente será permitido o adensamento manual em caso de interrupção no fornecimento de força motriz aos aparelhos e, por tempo mínimo indispensável ao término da moldagem da peça em execução, devendo-se, para esse fim, elevar o consumo de cimento de 10%, sem que seja acrescida a quantidade de água de amassamento.

O adensamento manual poderá ser adotado em concretos plásticos, com abatimento (Slump) entre 5 a 12 cm.

Nas concretagens de grande espessura, a espessura máxima a ser adensada é de 20 cm, devendo a operação cessar quando aparecer na superfície do concreto uma camada lisa de cimento.

CURA E PROTEÇÃO

O concreto, para atingir sua resistência total, deverá ser curado e ter sua superfície protegida adequadamente contra a ação do sol, do vento, da chuva, de águas em movimento e de agentes mecânicos.

A cura deverá continuar durante um período mínimo de 7 dias após o lançamento, conforme NB-1/NBR-6118 da ABNT.

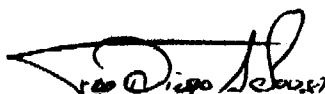

Francisco Diego Araújo Sousa
Engenheiro Civil
CREA/CE: 52.710-0

DS SOLUÇÕES EM ENGENHARIA
Rua Três de Novembro, nº34 Sala 01 – CEP: 62.1500-000 Santana do Acaraú
Estado do Ceará Fone: (88) 9.9632-3394 – CNPJ nº 24.669.607/0001-27
E-mail: dssolucoesemengenharia@outlook.com



PREFEITURA MUNICIPAL DE SÃO GONÇALO DO AMARANTE-CE
SECRETARIA DE INFRAESTRUTURA SEINFRA
ESPECIFICAÇÕES TÉCNICAS
CONSTRUÇÃO DAS ENTRADINHAS DE PRAIA DO DISTRITO DE TAÍBA LOTES 01, 02 E 03 NO MUNICÍPIO DE
SÃO GONÇALO DO AMARANTE-CE MARÇO DE 2022

A água para a cura deverá ser doce e limpa, com a mesma qualidade da usada para o preparo do concreto.

A critério da Fiscalização poderão ser empregados os seguintes tipos de curas:

CURA ÚMIDA

As superfícies do concreto poderão ser cobertas por sacos de aniagem, tecido de algodão ou outro tipo de cobertura aprovado, ou areia, que serão mantidos continuamente úmidos. A aniagem só deverá ser usada em superfícies de concreto que deverão ser revestidas e sempre em duas camadas. Poderá ser utilizado, também, o sistema de aspersão ou de irrigação contínua. As formas que permanecerem no local deverão ser mantidas continuamente úmidas até o final do processo, para evitar a abertura de fissuras e o consequente secamento rápido do concreto. Se removidas antes do término do período de cura, o processo de umedecimento das superfícies desmoldadas deverá prosseguir, usando-se materiais adequados.

CURA COM PAPEL IMPERMEÁVEL

As superfícies de concreto deverão ser cobertas por papel impermeável, sobreposto 10 cm nas bordas, sendo as mesmas perfeitamente vedadas. O papel deverá ser fixado na sua posição por meio de pesos, a fim de prevenir seu deslocamento, rasgos ou orifícios que apareçam durante o período da cura e que deverão ser imediatamente reparados e remendados.

CURA POR MEMBRANA

As superfícies de concreto poderão ser protegidas das perdas de umidade por meio de um composto químico resinoso ou parafínico (tipo ANTISOL da SIKA ou similar), aplicado de maneira a formar uma película aderente contínua que não apresente desfolhamentos, rachaduras na superfície e que esteja livre de pequenos orifícios ou outras imperfeições. A substituição do produto só poderá ser feita com a aprovação da Fiscalização.

Superfícies sujeitas às chuvas pesadas dentro do período de três horas após a aplicação do composto e superfícies avariadas por operações subsequentes de construção durante o período de cura deverão ser novamente cobertas com o produto. O composto não deverá ser usado em superfícies que receberão enchimento de concreto, e não deverá deixar resíduos ou cores inconvenientes sobre as superfícies onde for aplicado. As superfícies cobertas com o

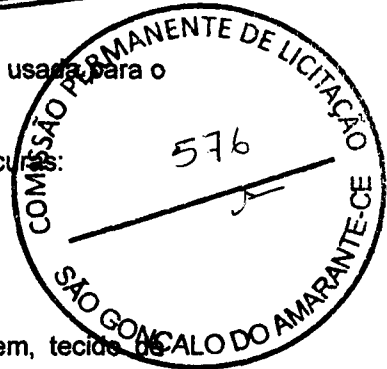



PREFEITURA MUNICIPAL DE SÃO GONÇALO DO AMARANTE-CE
SECRETARIA DE INFRAESTRUTURA SEINFRA
ESPECIFICAÇÕES TÉCNICAS
CONSTRUÇÃO DAS ENTRADINHAS DE PRAIA DO DISTRITO DE TAÍBA LOTES 01, 02 E 03 NO MUNICÍPIO DE
SÃO GONÇALO DO AMARANTE-CE MARÇO DE 2022

composto, durante o período de cura, deverão ficar livres de tráfego e de outros fatores causadores de abrasão.

ARMAZENAGEM DOS MATERIAIS

CIMENTO

O armazenamento do cimento deverá ser feito com proteção total contra intempéries, umidade do solo e outros agentes nocivos a sua qualidade e de maneira tal que permita uma operação de uso em que se empregue, em primeiro lugar, o cimento mais antigo antes do recém-armazenado. O empilhamento máximo não deverá ser maior do que dez sacos.

O volume de cimento a ser armazenado na obra deverá ser suficiente para permitir a concretagem completa das peças programadas, evitando-se interrupções no lançamento por falta de material.

AGREGADOS

Os diferentes agregados deverão ser armazenados em compartimentos separados, de modo a não haver possibilidade de se misturarem. Igualmente, deverão ser tomadas precauções de modo a não se permitir sua mistura com materiais diferentes que venham a prejudicar sua qualidade.

Os agregados que estiverem cobertos de pó ou de outros materiais diferentes, e que não satisfaçam às condições mínimas de limpeza, deverão ser novamente lavados ou então rejeitados.

Pelas causas acima apontadas, a lavagem e rejeição não implicam ônus para a CONTRATANTE, correndo o seu custo por conta da CONTRATADA.

ADITIVOS

Os aditivos deverão ser armazenados em local abrigado das intempéries, umidade e calor, por período não superior a seis meses.

ARMAÇÃO

As armaduras serão executadas com aço CA- 60 e CA-50 nas quantidades de projeto onde o recobrimento será igual a 2,5 cm.

Os serviços de corte e dobra do aço correrá por conta do construtor, sendo este o executor ou contratante de terceirização para o serviço, tendo em vista ser responsabilidade do mesmo seguir as normas técnicas referentes a estes serviços.

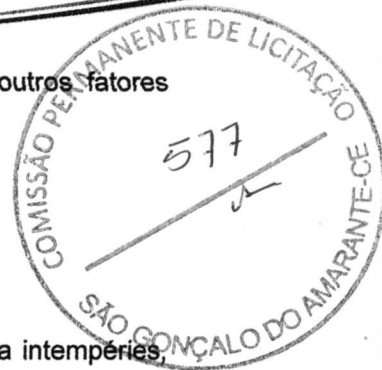



PREFEITURA MUNICIPAL DE SÃO GONÇALO DO AMARANTE-CE
SECRETARIA DE INFRAESTRUTURA SEINFRA
ESPECIFICAÇÕES TÉCNICAS
CONSTRUÇÃO DAS ENTRADINHAS DE PRAIA DO DISTRITO DE TAIBA LOTES 01, 02 E 03 NO MUNICÍPIO DE
SÃO GONÇALO DO AMARANTE-CE MARÇO DE 2022

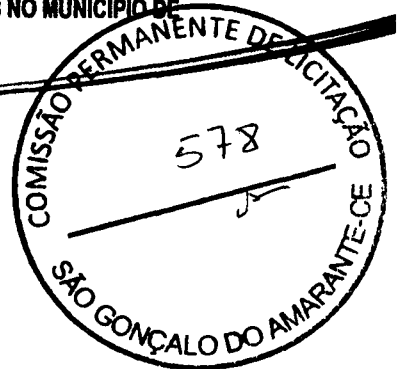

PISOS

1.1. LASTRO DE CONCRETO

Sob os pisos, executar-se-á um lastro de concreto simples com $F_{ck} = 13,5 \text{ kg/cm}^2$ (cimento, areia grossa e brita n02) e espessura de 5cm, bem nivelado e obedecendo os rebaixos do projeto.

O contra piso em todos os Ambientes do pavimento térreo será executado uma camada de concreto simples $F_{ck}=13,5\text{Mpa}$ (cimento, areia e brita) com espessura de 5 (cinco) cm. Será executado somente após o aterro estar devidamente nivelado e apiloado e depois de colocadas as canalizações que passam por baixo do piso. Este tipo de piso morto será usado em todo o prédio, inclusive calçada. Após o contra piso será executada a regularização do mesmo com espessura de 3,0cm, essa regularização será com argamassa de cimento e areia traço 1:3.

- Cerâmica esmaltada com arg. pré-fabricada acima de 30x30 cm (900 cm²) - pei-5/pei-4 - para piso

- Rejuntamento com argamassa pré-fabricada, junta entre 2mm e 6mm em cerâmica, acima de 30x30 cm (900 cm²) e porcelanatos (parede/piso)

- **Cerâmica**

Deverá ter PEI-5 tamanho de peça 40x40cm tipo A cor branca de 1ª qualidade e será fixada com argamassa de cimento, cal hidratada e areia nos locais especificados em projeto.

- **Lastro de Concreto**

Deverá ser executado após colocação tubos e conexões; Terá traço 1:4: 6 (cimento, areia grossa e brita 2), com espessura de 6,00 cm (seis centímetros). Caso as condições do local e do terreno determinem espessura superior a mínima, a execução do excedente só poderá ser iniciada após autorização, por escrito, da Fiscalização, através de registro no Livro de Ocorrências da obra.



PREFEITURA MUNICIPAL DE SÃO GONÇALO DO AMARANTE-CE
SECRETARIA DE INFRAESTRUTURA SEINFRA
ESPECIFICAÇÕES TÉCNICAS
CONSTRUÇÃO DAS ENTRADINHAS DE PRAIA DO DISTRITO DE TAIBA LOTES 01, 02 E 03 NO MUNICÍPIO DE
SÃO GONÇALO DO AMARANTE-CE MARÇO DE 2022

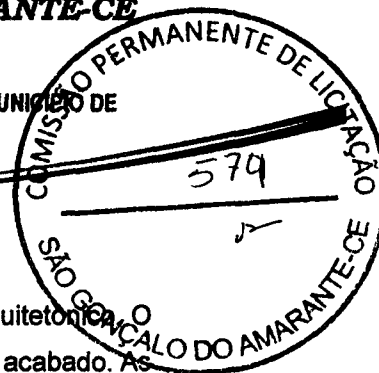

• **Meio Fio Pré-Moldado**

O meio-fio pré-moldado será assentado, conforme detalhes do projeto arquitetônico. O assentamento será sobre terreno natural apiloado, respeitando-se os níveis do piso acabado. As juntas deverão ter no máximo 2cm, preenchidas com argamassa no traço 1:3 de cimento e areia.

PISO PODOTÁTIL

Placas de borracha medindo 30x30cm, com espessura de 5 mm, devem ser nas cores amarelo para o piso podotátil direcional e vermelho para o piso podotátil de alerta. textura DIRECIONAL em conformidade com a NBR 9050/2004, Deverão estar adequadamente embaladas, com indicação do tipo, cor e quantidade, empilhadas em local seco e ventilado, já separados por área de aplicação, de modo a evitar quaisquer danos e condições prejudiciais

Em áreas determinadas, conforme indicado em projeto, devem ser assentadas as placas do piso tátil com textura de alerta no sentido do deslocamento, a superfície do piso existente onde será aplicado o piso tátil, deve estar perfeitamente limpa e seca, totalmente isenta de poeira, oleosidade e umidade, o verso das placas devem ser lixados para abrir os poros da borracha usando lixa de ferro nº 80, caso seja verificada a presença de oleosidade nas placas estas devem ser limpas antes de lixadas, Aplicar uma camada de adesivo bicomponente RS-90 para borracha e PVC isento de água, espalhando-se sobre a superfície a ser revestida e no verso das placas, iniciar o assentamento as placas atentando para o perfeito alinhamento e comprimindo as mesmas contra a superfície, a fim de garantir a perfeita aderência e impedir a formação de bolhas. As juntas de cada peça serão perfeitamente coincidentes, após a aplicação devesse aguardar pelo menos 24 hs para a liberação do tráfego.

Os eventuais excessos de cola que possam refluir através das juntas durante a fase de compressão deverão ser removidos com solvente especial. O máximo cuidado será dado ao alinhamento das juntas, nos dois sentidos, bem como ao aspecto da superfície acabada, que deverá se apresentar perfeitamente plana, sem ondulações ou saliências. A disposição das placas deverá ser planejada com antecedência, a fim de se evitar recortes desnecessários nas paredes, portas, juntas de dilatação, início de escadas e outros locais. Será vedado o trânsito sobre o piso acabado durante as 48 horas seguintes ao assentamento das placas verificar ao término da colocação das placas se a altura máxima do relevo esta de acordo como item 5.14.2.2 da NBR 9050/04.



PREFEITURA MUNICIPAL DE SÃO GONÇALO DO AMARANTE-CE
SECRETARIA DE INFRAESTRUTURA SEINFRA
ESPECIFICAÇÕES TÉCNICAS
CONSTRUÇÃO DAS ENTRADINHAS DE PRAIA DO DISTRITO DE TAÍBA LOTES 01, 02 E 03 NO MUNICÍPIO DE
SÃO GONÇALO DO AMARANTE-CE MARÇO DE 2022

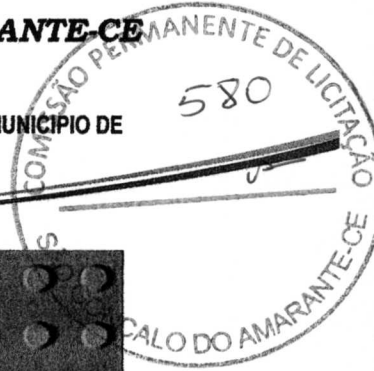

O alinhamento das placas bem como a paginação do piso deverá obedecer rigorosamente às indicações do projeto.

Todas as etapas do processo executivo deverão ser inspecionadas pela FISCALIZAÇÃO, de modo a verificar o perfeito nivelamento e uniformidade das superfícies, bem como os arremates, de conformidade com as indicações do projeto. Os serviços rejeitados deverão ser corrigidos, complementados ou refeitos sem ônus para a CONTRATANTE. O alinhamento das faixas bem como a paginação do piso deverá obedecer rigorosamente às indicações do projeto. Os serviços efetivamente realizados e aceitos serão medidos pela sua área, determinada em metros quadrados (m²). Peças do piso tátil devem apresentar

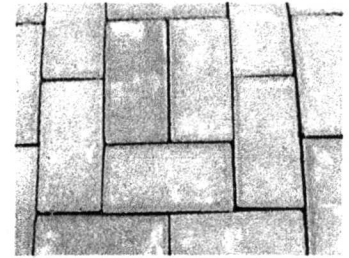
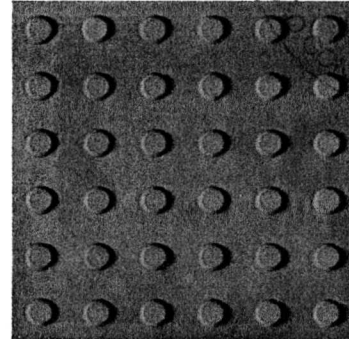

modulação que garanta a continuidade da textura e padrão de informação, podendo ser sobrepostas ou integradas ao piso existente, quando sobreposta, o desnível entre a superfície do piso existente e superfície do piso implantado deve ser chanfrado e não exceder 2mm, quando integrada, não deve haver desnível com relação ao piso adjacente, exceto aquele existente no próprio relevo.

ESPECIFICAÇÃO DE MATERIAIS

A escolha dos materiais deste projeto leva em consideração a qualidade, durabilidade, beleza, facilidade de manutenção e fidelidade aos conceitos adotados no partido arquitetônico. Com isso, determinamos a obtenção de cada material sugerido em projeto, evitando assim a fuga do que foi planejado pelos profissionais responsáveis.

URBANIZAÇÃO

- PASSEIOS

Calçada externa ao redor da edificação em piso de concreto intertravado, tipo paver. Modelo tipo platô, 19,9X10X4cm. Cor: azul.

Calçadas externas contornando a edificação e calçadas da área de lazer em piso de concreto intertravado, tipo paver. Modelo tipo platô, 19,9X10X4cm. Cor: Natural/ Cinza.



Francisco Diego Araújo Sousa
Engenheiro Civil
CREA/CE: 52.710-D

DS SOLUÇÕES EM ENGENHARIA

Rua Três de Novembro, nº34 Sala 01 – CEP: 62.1500-000 Santana do Acaraú
Estado do Ceará Fone: (88) 9.9632-3394 – CNPJ nº 24.669.607/0001-27
E-mail: dssolucoesemengenharia@outlook.com



PREFEITURA MUNICIPAL DE SÃO GONÇALO DO AMARANTE-CE

SECRETARIA DE INFRAESTRUTURA SEINFRA

ESPECIFICAÇÕES TÉCNICAS

CONSTRUÇÃO DAS ENTRADINHAS DE PRAIA DO DISTRITO DE TAÍBA LOTES 01, 02 E 03 NO MUNICÍPIO DE
SÃO GONÇALO DO AMARANTE-CE MARÇO DE 2022



Calçada de contorno da edificação feita com piso em concreto rústico.

Piso podotátil direcional externo 30 x 30 x 3 cm em PMC - cor: amarelo;

Piso podotátil alerta externo 30 x 30 x 3 cm em PMC -
cor: vermelho;

Confinamento do piso:

- Perímetro externo (ruas do entorno): meio fio em pré-
moldado de concreto 35 x 15 x 100 cm (Ver
detalhamento);

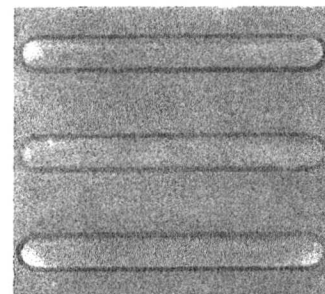
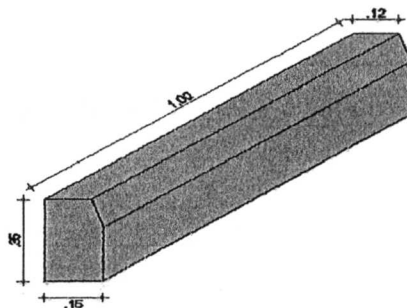
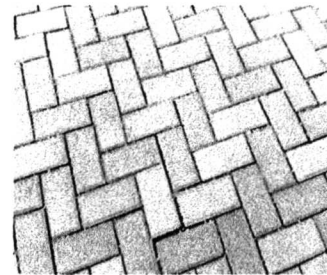



PREFEITURA MUNICIPAL DE SÃO GONÇALO DO AMARANTE-CE
SECRETARIA DE INFRAESTRUTURA SEINFRA
ESPECIFICAÇÕES TÉCNICAS
CONSTRUÇÃO DAS ENTRADINHAS DE PRAIA DO DISTRITO DE TAÍBA LOTES 01, 02 E 03 NO MUNICÍPIO DE
SÃO GONÇALO DO AMARANTE-CE MARÇO DE 2022

-Perímetro internos canteiros/jardins (banqueta): meio fio em pré-moldado de concreto 30 x 7 x 100 cm (Ver detalhamento);

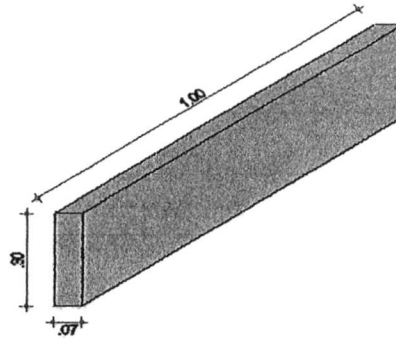

Rampas de acessibilidade em lastro de concreto rústico (Ver detalhamento).

Obs.: Ver projeto de paginação de piso.

REVESTIMENTO

Antes de iniciado qualquer serviço de revestimento, deverão ser testadas as canalizações, à pressão recomendada para cada caso. As superfícies a revestir deverão ser limpas e molhadas abundantemente com jato de mangueira. A limpeza deverá eliminar gorduras, vestígios orgânicos e outras impurezas que possam acarretar futuros desprendimentos.

Os revestimentos deverão apresentar parâmetros perfeitamente desempenados, apurados, nivelados e com as arestas vivas. Quando a quantidade de argamassa a manipular for insuficiente para justificar mescla mecânica, será permitido o amassamento manual. O amassamento manual será feito de acordo com as circunstâncias e recursos do canteiro da obra, em masseiras, tabuleiros, estrados ou superfícies planas, impermeáveis e resistentes.

Serão preparadas quantidades de argamassa na medida das necessidades dos serviços a executar em cada etapa, de maneira a ser evitado o início do endurecimento antes do seu emprego. As argamassas contendo cimento deverão ser usadas dentro de 2 horas e 30 minutos, a contar do primeiro contato do cimento com a água.

As argamassas deverão ser realizadas no momento de emprego.



PREFEITURA MUNICIPAL DE SÃO GONÇALO DO AMARANTE-CE
SECRETARIA DE INFRAESTRUTURA SEINFRA
ESPECIFICAÇÕES TÉCNICAS
CONSTRUÇÃO DAS ENTRADINHAS DE PRAIA DO DISTRITO DE TAÍBA LOTES 01, 02 E 03 NO MUNICÍPIO DE
SÃO GONÇALO DO AMARANTE-CE MARÇO DE 2022



Será rejeitada e inutilizada toda argamassa que apresentar vestígio de endurecimento, sendo expressamente vedado tornar a amassá-la. A argamassa retirada ou caída das alvenarias e revestimentos em execução não poderá ser novamente empregada. Jamais será admitida a mescla de cimento Portland e gesso, dada a incompatibilidade química desses materiais.

- **Chapisco**

Após a limpeza, as superfícies a revestir receberão o chapisco em camada irregular e descontínua de argamassa de cimento e areia grossa no traço 1:3 - espessura 5,0mm. O chapisco comum será executado com argamassa, empregando-se areia grossa, ou seja, a que passa na peneira de 4,8 mm e fica retida na peneira de 2,4 mm, com o diâmetro máximo de 4,8 mm.

- **Reboco**

Após o chapisco, a parede será rebocada com argamassa de cal hidratada e areia sem peneiramento, no traço 1:7 - espessura 5,0mm.

Antes da execução dos rebocos, serão colocados todos os peitoris e marcos. Os alisares e rodapés serão colocados posteriormente. Não se fará aplicação de reboco externo em dias de chuva. Em dias muito quentes, os rebocos executados naquele dia serão molhados ao fim do dia.

- **Emboço**

Após o chapisco, as paredes que receberão revestimento cerâmico ou qualquer tipo de revestimento que não seja a pintura, serão emboçadas com argamassa com emprego de areia média, entendendo-se como tal a areia que passa na peneira de 2,4 mm e fica retida na peneira de 0,6 mm, com diâmetro máximo de 2,4 mm.

Antes da execução dos rebocos, serão colocados todos os peitoris e marcos. Os alisares e rodapés serão colocados posteriormente.

Os emboços serão fortemente comprimidos contra as superfícies e apresentarão paramento áspero ou entrecortado de sulcos para facilitar a aderência. Esse objetivo poderá ser alcançado com o emprego de uma tábua com pregos, conduzida em linhas onduladas, no sentido horizontal, arranhando a superfície do emboço.

- **Revestimento Cerâmico**



PREFEITURA MUNICIPAL DE SÃO GONÇALO DO AMARANTE-CE
SECRETARIA DE INFRAESTRUTURA SEINFRA
ESPECIFICAÇÕES TÉCNICAS
CONSTRUÇÃO DAS ENTRADINHAS DE PRAIA DO DISTRITO DE TAÍBA LOTES 01, 02 E 03 NO MUNICÍPIO DE
SÃO GONÇALO DO AMARANTE-CE MARÇO DE 2022

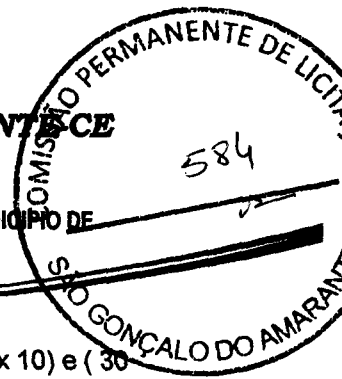

Nos locais indicados no projeto, serão colocadas cerâmicas em tamanho (10 x 10) e (30 x 30) cm, na cor indicada no projeto, assentes juntas a prumo com argamassa mista de cimento e areia, traço 1:7. As cerâmicas deverão ficar imersas em água por no mínimo 24 horas antes de sua aplicação. Posteriormente, as juntas deverão ser emassadas com pasta de cimento comum com espessura mínima de 04 (quatro) mm.

Posteriormente ao assentamento, as juntas deverão ser emassadas com pasta de cimento comum com espessura máxima de 2,5mm. A cerâmica deverá se apresentar limpa e sem umidade para a aplicação do rejunte.

As peças deverão apresentar-se com aspecto uniforme, com faces planas e lisas, arestas vivas e polidas. As juntas serão do tipo seca, preenchidas com massa plástica na tonalidade do piso; não será permitida a passagem sobre a pavimentação dentro de cinco dias do seu assentamento. Não será tolerado o assentamento de peças rachadas, emendadas, com retoques visíveis de massa, com veios capazes de comprometer seu aspecto, durabilidade e resistência ou com quaisquer outros defeitos. Após a limpeza, as superfícies a revestir receberão chapisco: camada irregular e descontínua de argamassa de cimento e areia grossa. Os revestimentos deverão apresentar parâmetros perfeitamente desempenados, apurados, nivelados e com as arestas vivas. Chapisco de aderência chapisco com argamassa de cimento e areia sem peneirar traço 1:3 esp.= 5mm para parede

Camada de argamassa (A7, A8, A9, A1, A11 ou A12) aplicada sobre o chapisco de aderência limpo e abundantemente molhado. Escolher dentre as argamassas especificadas acima a que convier à superfície a ser rebocada. Antes da execução dos rebocos serão colocados todos os marcos e peitoris. Os alisares e rodapés serão colocados posteriormente. A espessura total dos rebocos não deve ser maior que 2 cm. Chapisco com argamassa A20 de areia grossa, com adição de pedrisco selecionado de diâmetro médio de 5mm.

Emboço c/ argamassa de cal hidratada e areia sem peneirar traço 1:3 esp.= 20mm para parede

A espessura da camada de assentamento será de 2,5cm no máximo. A colocação da cerâmica será feita de modo a deixar as juntas perfeitamente alinhadas, com espessura mínima e tomadas a cimento cola aplicados de acordo com as instruções do fabricante.

As paredes serão revestidas com cerâmica esmaltada, PEI-5/PEI-4, rejuntada com a argamassa pré-fabricada e cerâmica especificada conforme projeto.



PREFEITURA MUNICIPAL DE SÃO GONÇALO DO AMARANTE-CE
SECRETARIA DE INFRAESTRUTURA SEINFRA
ESPECIFICAÇÕES TÉCNICAS
CONSTRUÇÃO DAS ENTRADINHAS DE PRAIA DO DISTRITO DE TAIBA LOTES 01, 02 E 03 NO MUNICÍPIO DE
SÃO GONÇALO DO AMARANTE-CE MARÇO DE 2022

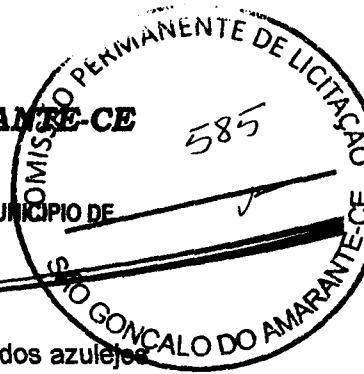

Após curada a massa única, cerca de 10 (dez) dias, inicia-se a colocação dos azulejos ou das cerâmicas com argamassa de assentamento no traço 1: 3 de cimento e areia. Antes de serem assentados, os azulejos deverão ser imersos em água limpa durante 24 horas. Quando não especificado de forma diversa, as juntas serão corridas e rigorosamente de nível e prumo.

A espessura das juntas será de 1,5 (um e meio) mm. Ainda quando não especificado de forma diversa as arestas e os cantos não serão guarnecidos com peças de arremates. Os azulejos a serem cortados ou furados para passagem de canos, colocação de torneiras, registros e outros elementos de instalação, não deverão apresentar rachaduras nem emendas, não sendo aceitas peças que apresentarem qualquer tipo de defeito. Decorridas 72 (setenta e duas) horas do assentamento, inicia-se a operação do rejuntamento, o que será efetuado com argamassa pré-fabricada. Na eventualidade da adição de corante, a proporção desse produto não poderá ser superior a 20% (vinte por cento) do volume de cimento. Seguir as instruções do fabricante.

PINTURA

EMASSAMENTO

Antes do emassamento as paredes e esquadrias deverão ser lixadas e limpas com vassoura a fim de retirar toda a poeira existente, logo após sendo aplicado nas superfícies selador com um rolo de lã para pintura.

O emassamento das paredes internas será feito com massa LÁTEX PVA, nas paredes externas será feito com massa ACRÍLICA, e nas esquadrias de madeira será feito com massa a BASE DE ÓLEO. A aplicação da massa deverá ser com uma desempenadeira após a secagem do selador de paredes. Por fim a camada deverá ser nivelada.

Após a secagem da primeira demão da massa será aplicada outra demão seguindo o mesmo procedimento.

Os tempos de espera para a secagem do selador e das demãos de massa estão a cargo do construtor tendo em vista as especificações referentes a cada produto.

A execução dos serviços de Pintura obedecerá ao disposto nas normas da ABNT atinentes ao assunto, particularmente às seguintes:

NBR 11702/92: Tintas para Edificações Não-Industriais - Classificação; NBR 12.554/92: Tintas para Edificações Não-Industriais – Terminologia e NBR 13.245/95: Execução de Pinturas em Edificações Não-Industriais.

Todas as superfícies a serem pintadas deverão estar coesas, limpas, secas, sem poeira, gordura, sabão ou mofo. Cada demão só poderá ser aplicada quando a precedente estiver seca.



Francisco Dilgo Araújo Sousa
Francisco Dilgo Araújo Sousa
Engenheiro Civil

DS SOLUÇÕES EM ENGENHARIA

Rua Três de Novembro, nº34 Sala 01 – CEP: 62.1500-000 Santana do Acaraú
Estado do Ceará Fone: (88) 9.9632-3394 – CNPJ nº 24.669.607/0001-27
E-mail: dssolucoesemengenharia@outlook.com



PREFEITURA MUNICIPAL DE SÃO GONÇALO DO AMARANTE-CE
SECRETARIA DE INFRAESTRUTURA SEINFRA
ESPECIFICAÇÕES TÉCNICAS
CONSTRUÇÃO DAS ENTRADINHAS DE PRAIA DO DISTRITO DE TAÍBA LOTES 01, 02 E 03 NO MUNICÍPIO DE
SÃO GONÇALO DO AMARANTE-CE MARÇO DE 2022

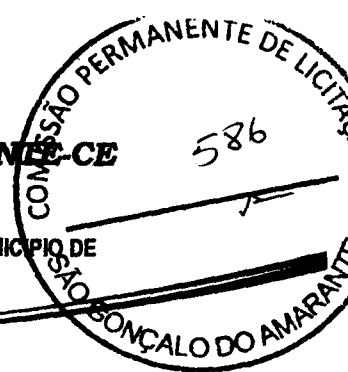

Todas as superfícies a pintar deverão estar secas, serão cuidadosamente limpas, retocadas e preparadas para o tipo de pintura a que se destinam. A eliminação de poeira deverá ser completa, tomando-se precauções especiais contra o levantamento de pó durante os trabalhos, até que as tintas sequem inteiramente. Para reduzir a porosidade e uniformizar as superfícies, melhorar a textura e facilitar a adesão da tinta de acabamento serão usados fundos, massas e condicionadores,

Serão obedecidas as recomendações que se seguem na aplicação de pintura em substratos de concreto ou argamassa.

Todas as pinturas com tintas preparadas como: zarcão, óleo, esmalte, PVA, base de látex, e outras, serão executadas conforme instruções dos Fabricantes e de um modo geral obedecerão às seguintes disposições:

- todas as tintas serão rigorosamente agitadas dentro das latas ou baldes e periodicamente mexidas com ferramentas apropriadas e limpa;
- as tintas somente poderão ser afinadas ou diluídas com solvente apropriado e, a acordo com as instruções do respectivo Fabricante;
- sempre haverá necessidade de limpeza prévia e completa das superfícies, com remoção de manchas de óleos, graxas, mofos e outras porventura existentes.

Os substratos estarão suficientemente endurecidos, sem sinais de deterioração e preparados adequadamente, conformes instruções do fabricante da tinta, para evitar danos a pintura em decorrência de deficiências da superfície.

Será evitada a aplicação prematura de tinta em substratos com cura insuficiente, pois a umidade e alcalinidade elevada acarretam danos a pintura.

Em superfícies muito porosas, é indispensável a aplicação de tintas de fundo para homogeneizar a porosidade do substrato. As Untas de acabamentos, emulsionadas em água, podem ser utilizadas com tintas de fundo quando diluídas.

As tintas serão aplicadas sobre superfície isento de óleo, graxa, fungos, algas, bona, eflorescência e materiais soltos.

Os perfis e as chapas empregadas na confecção de perfilados serão submetidos ao tratamento preliminar antioxidante.

O preparo da superfície a receber a caiação consistirá, apenas, no lixamento leve, para remoção de grãos de areia soltos e posteriormente espanados.

A primeira demão - "PRIMER" - será bastante fluida e consistirá na diluição de 1kg de cal com 3 litros de água. À mistura será adicionada o aditivo-fixador na quantidade de 30ml.



PREFEITURA MUNICIPAL DE SÃO GONÇALO DO AMARANTE-CE
SECRETARIA DE INFRAESTRUTURA SEINFRA
ESPECIFICAÇÕES TÉCNICAS
CONSTRUÇÃO DAS ENTRADINHAS DE PRAIA DO DISTRITO DE TAÍBA LOTES 01, 02 E 03 NO MUNICÍPIO DE
SÃO GONÇALO DO AMARANTE-CE MARÇO DE 2022



A primeira demão será aplicada, com brocha, no sentido horizontal. Após secagem será aplicada a segunda demão no sentido vertical.

No preparo da segunda demão será diluído 1kg de cal em 1,5 litros de água. Será adicionada à mistura o aditivo-fixador na quantidade de 30ml.

Serão dadas tantas demãos quantas forem necessárias, para que a parede fique com a pintura homogênea.

Nas pinturas de látex com ou sem massa ou na pintura com textura, sobre concreto ou argamassa a tinta será bem espalhada sobre a superfície e a espessura da película, de cada demão, será a mínima possível, obtendo-se o acabamento através de demãos sucessivas.

A película de cada demão será contínua, com espessura uniforme e livre de escorrimentos.

Cada demão de tinta só poderá ser aplicada quando a precedente estiver perfeitamente seca o que evitará enrugamentos e deslocamentos. Igual cuidado haverá entre demão de tinta e de massa.

Nas pinturas com esmalte sobre madeira, as superfícies devem ser lixadas até ficarem perfeitamente lisas. Será aplicada uma tinta de fundo para homogeneizar. Só após estar perfeitamente seca é que será aplicada a primeira demão de tinta. As superfícies de madeira receberão lixamento preliminar a seco seguido de limpeza, antes de receber a pintura de acabamento. Além disso, as peças de madeira deverão ser imunizadas contra fungos e insetos nocivos, com imunizante apropriado. As peças que ficarem em contato com locais possíveis de umidade, além de imunização, ser impermeabilizadas com tinta impermeabilizante ou betume.

Nas pinturas esmalte sobre ferro as superfícies serão lixadas e preparadas com base antiferrugem tipo zarcão. Só após a secagem total será aplicada a tinta definitiva. As superfícies metálicas serão desoxidadas com abrasivo e depois de limpas e secas, inclusive livres de pó, graxas, óleos e gorduras, levarão 2 demãos de pintura de base "Primer". A pintura de acabamento será efetuada nas tonalidades indicadas pela FISCALIZAÇÃO.

Sobre o piso industrial do mercado da carne deveser aplicado pintura hidrofugante com silicone uma demão.

No mercado da área central, nos arcos e combogos deverão receber pintura do tipo látex acrílico para piso do tipo "novacor".

Normas Gerais para Pinturas

Serão obedecidas as recomendações que seguem na aplicação de serviços de pintura em substratos de madeira, aço, ferro, paredes, rebocos, etc.:



Francisco Eliezer Araújo Sousa
Engenheiro Civil

DS SOLUÇÕES EM ENGENHARIA
Rua Três de Novembro, nº34 Sala 01 – CEP: 62.1500-000 Santana do Acaraú
Estado do Ceará Fone: (88) 9.9632-3394 – CNPJ nº 24.669.607/0001-27
E-mail: dssolucoesemengenharia@outlook.com



PREFEITURA MUNICIPAL DE SÃO GONÇALO DO AMARANTE-CE
SECRETARIA DE INFRAESTRUTURA SEINFRA
ESPECIFICAÇÕES TÉCNICAS
CONSTRUÇÃO DAS ENTRADINHAS DE PRAIA DO DISTRITO DE TAIBA LOTES 01, 02 E 03 NO MUNICÍPIO DE
SÃO GONÇALO DO AMARANTE-CE MARÇO DE 2022



1. Cada demão será aplicada quando a precedente estiver devidamente seca o que evitará enrugamento e escorrimientos. Igual cuidado deverá ser tomado entre demão de tinta e de massa.
2. Integrar a superfície atual ao acabamento que se deseja adquirir.
3. Eliminar pó, óleo, graxa, fungos, algas, bolor, eflorescência, e materiais soltos.
4. Eliminar manchas de gordura com a utilização de uma solução de detergente e água. Enxugar e deixar secar.
5. Eliminar mofo, lavando a superfície com uma solução de água sanitária comum e água. Enxugar e deixar secar.
6. Eliminar umidade interna corrigindo a causa do vazamento
7. Eliminar a caiação, se houver, com escovas de aço.
8. Eliminar pequenas fissuras e furos de pregos com massa de reboco.
9. Eliminar com espátula, partes soltas ou crostas de tinta velha.
10. Para esquadrias de madeira, eliminar as imperfeições com lixa específica para este trabalho.
11. Toda a superfície pintada deverá apresentar, depois de pronta, textura, tonalidade e brilho uniformes.

- **Tinta a Óleo ou Esmalte sobre Ferro**

Este trabalho é executado conforme a seguinte seqüência: primeiramente lixar as peças, remover o pó aplicar uma ou duas demãos de tinta a base de zarcão ou outro elemento oxidante, para imunização da ferrugem depois aplicando a tinta em 02 (duas) demãos.

- **Textura Acrílica**

Será aplicada com rolo conforme locais especificados em projeto.

- **Letreiro**

Deverá ser executado de acordo com orientação da Fiscalização.

- **Logomarca da Prefeitura**

Deverá ser executado de acordo com orientação da Fiscalização.

- **Demarcação de Quadra**



PREFEITURA MUNICIPAL DE SÃO GONÇALO DO AMARANTE-CE
SECRETARIA DE INFRAESTRUTURA SEINFRA
ESPECIFICAÇÕES TÉCNICAS
CONSTRUÇÃO DAS ENTRADINHAS DE PRAIA DO DISTRITO DE TAÍBA LOTES 01, 02 E 03 NO MUNICÍPIO DE
SÃO GONÇALO DO AMARANTE-CE MARÇO DE 2022

Deverá ser executada a demarcação da quadra, utilizando-se tinta acrílica de acordo com a orientação da fiscalização.

- **Caição em Meio Fio**

Deverá ser executada com brocha, serão aplicadas no mínimo duas demãos



URBANIZAÇÃO E PAISAGISMO

MEIO FIO

Serão escavadas valas para fixação, após a execução da escavação os meios-fios serão posicionados, de forma nivelada e alinhada. As guias serão escoradas no aterro.

O rejuntamento deverá ser executado com argamassa de cimento e areia, traço 1:4 e em seguida deverão ser caiados com duas demãos.

Os meios-fios devem ser executados em peças de 0,07x0,30x1,00 m de comprimento, as quais devem ser vibradas até seu completo adensamento e, devidamente curadas antes de sua aplicação. Seu comprimento deve ser reduzido para a execução de segmentos em curva.

O concreto empregado na moldagem dos meios-fios devem possuir resistência mínima de 20 MPa no ensaio de compressão simples, aos 28 dias de idade.

As formas para a execução dos meios-fios devem ser metálicas, ou de madeira revestida, que permita acabamento semelhante àquele obtido com o uso de formas metálicas.

Para o assentamento dos meios-fios, o terreno de fundação deve estar com sua superfície devidamente regularizada, de acordo com a seção transversal do projeto, apresentando-se liso e isento de partículas soltas ou sulcadas e, não deve apresentar solos turfosos, micáceos ou que contenham substâncias orgânicas. Deve estar, também, sem quaisquer infiltrações d'água ou umidade excessiva.

O assentamento dos meios-fios deve ser feito antes de decorrida uma hora do lançamento do concreto da base. As peças devem ser escoradas, nas juntas, por meio de bolas de concreto com a mesma resistência da base.

BANCO

Serão instalados bancos de madeira com assentos fixados em concreto e encostos fixado em tubos de aço galvanizado 3", estes bancos serão em módulos de 2,60 metros. Consultar detalhamento do projetista.



PREFEITURA MUNICIPAL DE SÃO GONÇALO DO AMARANTE-CE
SECRETARIA DE INFRAESTRUTURA SEINFRA
ESPECIFICAÇÕES TÉCNICAS
CONSTRUÇÃO DAS ENTRADINHAS DE PRAIA DO DISTRITO DE TAÍBA LOTES 01, 02 E 03 NO MUNICÍPIO DE
SÃO GONÇALO DO AMARANTE-CE MARÇO DE 2022



LASTRO DE AREIA

O material arenoso não poderá ser áspero e deverá ser isento de pedregulhos, conchas ou quaisquer outros objetos que possam vir a causar contusão. A areia deverá ser do tipo fina e ter a profundidade de 15 cm, entretanto, não poderá ser fina a ponto de causar poeira que possa aderir a pele.

GRAMA

A grama utilizada no será a grama em placas, tipo batatais, espessura de 6 (seis)cm.

BANCADAS

BANCADAS EM GRANITO

As bancadas em granito terão a cor cinza e espessura 2 cm com as demais dimensões conforme projeto arquitetônico.

BANCADAS EM MARMORITE

As bancadas em marmorite terão espessura de 4 cm, em cores e dimensões conforme projeto. As peças deverão ser pré-fabricadas e deverão ser adquiridas em dimensões conforme o projeto a fim de evitar cortes e emendas na obra. Não é permitida a fabricação das peças "in loco".

A peça deverá ser polida antes do assentamento de forma mecânica, com a utilização de equipamento adequado as dimensões da peça. Após o assentamento, no processo de limpeza final da obra, deverá ser feito novo polimento de forma manual.

SUPORTE PARA BANCADAS

O suporte das bancadas será feito com mãos francesas de aço, com barras chatas de seção 2" x 3/8". As dimensões da mão francesa deverão ser adequadas ao peso e dimensão da bancada a ser suportada. Sempre que possível os suportes deverão ser executados de forma que não sejam visíveis após o assentamento da bancada.

LOUÇAS E METAIS

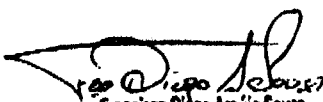

Francisco Diogo Araújo Sousa
Engenheiro Civil
CRFA/CE: 42.710-D

DS SOLUÇÕES EM ENGENHARIA

Rua Três de Novembro, nº34 Sala 01 – CEP: 62.1500-000 Santana do Acaraú
Estado do Ceara Fone: (88) 9.9632-3394 – CNPJ nº 24.669.607/0001-27
E-mail: dssolucoesemengenharia@outlook.com



PREFEITURA MUNICIPAL DE SÃO GONÇALO DO AMARANTE-CE
SECRETARIA DE INFRAESTRUTURA SEINFRA
ESPECIFICAÇÕES TÉCNICAS
CONSTRUÇÃO DAS ENTRADINHAS DE PRAIA DO DISTRITO DE TAÍBA LOTES 01, 02 E 03 NO MUNICÍPIO DE
SÃO GONÇALO DO AMARANTE-CE MARÇO DE 2022



Todas as louças sanitárias serão de argila vitrificada de primeira qualidade na cor branca. Os aparelhos e acessórios não poderão apresentar quaisquer defeitos de moldagem, usinagem ou acabamento. As arestas serão perfeitas, as superfícies de metal serão isentas de esfoliações, rebarbas, bolhas e, sobretudo, depressões, abaulamentos ou grânulos.

Os esmaltes serão perfeitos, sem escorrimentos, falhas, grânulos ou ondulações e a coloração será absolutamente uniforme.

A louça para os diferentes tipos de aparelhos sanitários e acessórios será de grés porcelânico, atendendo rigorosamente à EB-44/ABNT.

Os artigos de metal para equipamentos sanitários e demais utilizações serão de perfeita fabricação, esmerada usinagem e cuidadoso acabamento; as peças não poderão apresentar quaisquer defeito de fundição ou usinagem; as peças móveis serão perfeitamente adaptáveis as suas sedes, não sendo tolerado qualquer empeno, vazamento, defeito de polimento, acabamento ou marca de ferramentas.

As barras de apoio a deficientes dos boxes dos WC's deverão ser em tubos aço inox e colocadas conforme normas da ABNT de Acessibilidade.

- **Caixas e ralos**

As caixas de inspeção serão executadas em alvenaria de tijolos, obedecidas às prescrições para alvenaria constantes deste caderno. Serão revestidas internamente com argamassa 1:3 de cimento e areia, acabamento alisado, laje de fundo e tampa em concreto armado. A tampa deverá ser de fácil remoção e permitir perfeita vedação. Quando executada em área edificada, a caixa deverá ter o nível superior da tampa ao nível do piso acabado e ter o mesmo revestimento. Será construído conjunto fossa - sumidouro com dimensões e detalhes constantes do projeto de instalação sanitária.

Bacia de louça branca com caixa acoplada bucha plástica 8mm engate cromado parafuso cromado para fixação sanitários bacia louça branca para caixa acoplada fita de vedação caixa acoplada de louça branca para bacia tampa plástica para bacia

Porta papel metálico;

Bancada de granito cinza e=2cm;



PREFEITURA MUNICIPAL DE SÃO GONÇALO DO AMARANTE-CE
SECRETARIA DE INFRAESTRUTURA SEINFRA
ESPECIFICAÇÕES TÉCNICAS
CONSTRUÇÃO DAS ENTRADINHAS DE PRAIA DO DISTRITO DE TAÍBA LOTES 01, 02 E 03 NO MUNICÍPIO DE
SÃO GONÇALO DO AMARANTE-CE MARÇO DE 2022

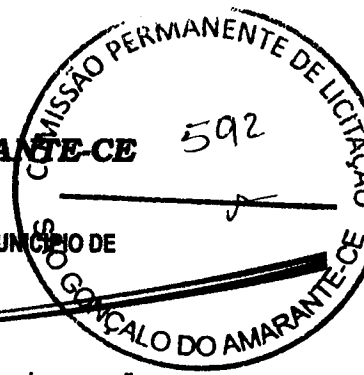

Cuba de louça de embutir com torneira e acessórios engate cromado torneira de pressão cromada para lavatório 1/2' cuba de louça branca de embutir fita de vedação sifão metálico tipo copo dn 1"x1 1/2" válvula de metal 1"

Bancada em granito para Pia de aço inox (1.70x0.60)m com 2 cuba e acessórios - c18/a304 torneira de metal branco 3/4", cano longo (padrão popular) aço ca-60 areia grossa sifão cromado 2" válvula americana para pia 3 1/2" cimento Portland fita veda rosca 25m x 3/4"

INSTALAÇÕES ELÉTRICAS

O material para instalação elétrica satisfará as normas específicas da ABNT. A execução das instalações só poderá ser executada por profissionais devidamente habilitados. As instalações elétricas serão consideradas concluídas e consequentemente aceitas, quando entregues, testadas e em perfeitas condições de funcionamento, assim como ligadas as redes locais, com aprovação por escrito pela fiscalização através de registro no Livro de Ocorrências.

As luminárias, fotocélulas, arandelas, postes, obedecerão às especificações e posicionamento previsto pela fiscalização. Emendas de fios e cabos serão executadas com conectores apropriados e guarnecidas com fitas isolantes idealmente recomendadas para cada tipo de isolamento, não se admitindo fios desencapados. Essas emendas só poderão ser feitas em caixas de passagem. Os postes serão pintados com pintura de proteção anticorrosiva.

Os eletrodutos e conexões serão de PVC rascáveis em toda instalação, salvo indicação contrária constante de Projeto de Instalações Elétricas. As caixas metálicas recebendo tratamento antioxidante ou plástico, e as luminárias obedecerão às especificações e posicionamento previstos em Projetos.

Os quadros de distribuição de luz serão de chapa de aço, com pintura de proteção anticorrosiva, equipados com chave apropriada, e eventualmente, outros dispositivos de controle de proteção. As portas dos quadros serão protegidas por um painel de chapa, com pintura de proteção anticorrosiva, com pontos vazados e outros detalhes para a passagem de alavancas. As partes metálicas não energizadas deverão ser aterradas.

Toda instalação elétrica deverá estar dentro das normas e especificações da ABNT e COELCE na área a ser reformada e/ou construída.

A instalação elétrica do prédio, em caso de reforma, deverá ser revista para que eventuais problemas sejam solucionados. Serão instalados no prédio os itens constantes no



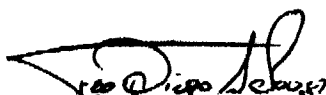

Francisco Diego Araújo Sousa
Engenheiro Civil
CREA/CE: 52.710-D

DS SOLUÇÕES EM ENGENHARIA
Rua Três de Novembro, nº34 Sala 01 – CEP: 62.1500-000 Santana do Acaraú
Estado do Ceará Fone: (88) 9.9632-3394 – CNPJ nº 24.669.607/0001-27
E-mail: dssolucoesemengenharia@outlook.com

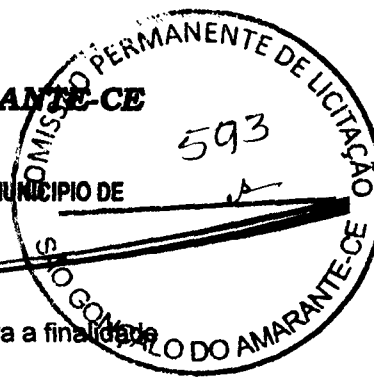

PREFEITURA MUNICIPAL DE SÃO GONÇALO DO AMARANTE-CE
SECRETARIA DE INFRAESTRUTURA SEINFRA
ESPECIFICAÇÕES TÉCNICAS
CONSTRUÇÃO DAS ENTRADINHAS DE PRAIA DO DISTRITO DE TAÍBA LOTES 01, 02 E 03 NO MUNICÍPIO DE
SÃO GONÇALO DO AMARANTE-CE MARÇO DE 2022



orçamento anexo e todo material utilizado deverá ser rigorosamente adequado para a finalidade em vista e que satisfaçam às normas da ABNT que lhes sejam aplicadas.

• **Normas Gerais**

O material para instalação elétrica satisfará as normas específicas da ABNT. A execução das instalações só poderá ser executada por profissionais devidamente habilitados.

As instalações elétricas serão consideradas concluídas e conseqüentemente aceitas, quando entregues, testadas e em perfeitas condições de funcionamento, assim como ligadas às redes locais, com aprovação por escrito pela fiscalização através de registro no Livro de Ocorrências.

As luminárias, fotocélulas, arandelas, postes, obedecerão às especificações e posicionamento previstos pela fiscalização. Emendas de fios e cabos serão executado com conectores apropriados e guarnecido com fitas isolantes idealmente recomendadas para cada tipo de isolamento, não se admitindo fios desencapados. Essas emendas só poderão ser feitas em caixas de passagem. Os postes serão pintados com pintura de proteção anticorrosiva.

Os eletrodutos e conexões serão de PVC roscáveis em toda instalação, salvo indicação contrária constante do Projeto de Instalações Elétricas. As caixas metálicas recebendo tratamento antioxidante ou plásticas, e as luminárias obedecerão às especificações e posicionamento previstos em Projeto.

Os quadros de distribuição de luz serão de chapa de aço, com pintura de proteção anticorrosiva, equipados com chave apropriada, e eventualmente, outros dispositivos de controle de proteção. As portas dos quadros serão protegidas por um painel de chapa, com pintura de proteção anticorrosiva, com pontos vazados e outros detalhes para a passagem de alavancas. As partes metálicas não energizadas deverão ser aterradas.

A entrada do cabeamento elétrico será de acordo com norma da Coelce (NT-001/2001). As instalações elétricas devem ser executadas respeitando os padrões de qualidade e segurança estabelecidos nas normas brasileiras (NBR-5410) e não devem ser alteradas sem prévia autorização do engenheiro projetista responsável.

Os eletrodutos devem ser cortados a serra e as bordas aparelhadas com lima para remover possíveis rebarbas, não se admite executar na obra curva à fogo, sendo necessária à colocação de curvas pré-moldadas.

As conexões de eletrodutos, as caixas e quadros deverão ser feitas com roscas, buchas e arruelas e de tubos com luvas. Para a enfição dos eletrodutos, as caixas e quadros, deverão ser feitas com roscas, buchas e arruelas e de tubos com luvas.



PREFEITURA MUNICIPAL DE SÃO GONÇALO DO AMARANTE-CE
SECRETARIA DE INFRAESTRUTURA SEINFRA
ESPECIFICAÇÕES TÉCNICAS
CONSTRUÇÃO DAS ENTRADINHAS DE PRAIA DO DISTRITO DE TAIBA LOTES 01, 02 E 03 NO MUNICÍPIO DE
SÃO GONÇALO DO AMARANTE-CE MARÇO DE 2022

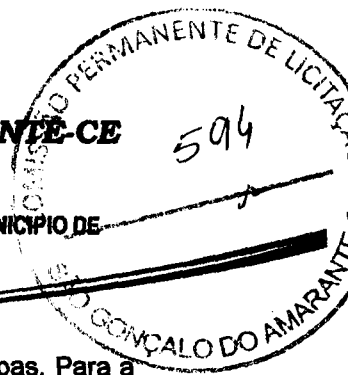

Para a enfição dos fios e cabos, as caixas e eletrodutos deverão estar limpas. Para a lubrificação das enfições, só poderá ser utilizado talco ou parafina.

Todas as emendas em condutores até 4mm serão executados diretamente, as bitolas superiores deverão ser feitas com conectores de pressão, montados com ferramenta adequada, deverão ainda ser isolados com fita isolante.

Para segurança da utilização das instalações, deverão ser executados testes de isolação em todos os circuitos, as medidas devem estar acima de 0,25 megaohms. Os testes devem ser executados entre condutores vivos tomados dois a dois e antes da conexão dos equipamentos de utilização, testes realizados em corrente contínua.

Os equipamentos e/ou materiais deverão obedecer às últimas edições das normas vigentes da ANBT e concessionária de energia elétrica local.

Os quadros deverão atender aos seguintes requisitos:

- De embutir, em PVC tipo FAB: Tigre, Steck ou Siemens, com tampa acrílica e proteção para contatos acidentais;
- Deverá haver barramento em fases, terra e neutro, dotados de furos;
- Os disjuntores deverão atender as normas NBR IEC 947-2 e NBR IEC 898, com capacidade de ruptura mínima de 5Ka.

Os cabos alimentadores deverão ser de cobre, têmpera mole, classe de isolamento 0,6/1kv, com isolação termoplástica de cloreto de polivinila (PVC), com temperatura limite de 70° em regime, com cobertura protetora de cloreto de polivinila (PVC).

Os condutores dos circuitos terminais deverão ser do tipo pirastic, antichama, classe de isolamento 750V, com isolação termoplástica de cloreto de polivinila (PVC), com temperatura limite de 70° em regime.

Os fios e cabos deverão seguir o seguinte código de cores:

CIRCUITOS TRIFÁSICOS (380V)		CIRCUITOS MONOFÁSICOS (220V)	
Fase R	Vermelha	Fase	Preta
Fase S	Branca	Retorno	Amarela
Fase T	Preta	Neutro	Azul
Neutro	Azul	Terra	Verde
Terra	Verde		

A seção mínima dos condutores de potência e iluminação será de 2,5mm² mesmo que seja por norma admitida seção inferior.

Não serão admitidos condutores fixos aparentes.

Qualquer isolamento de emendas de condutores deverá ser feito com fita isolante.



PREFEITURA MUNICIPAL DE SÃO GONÇALO DO AMARANTE-CE
SECRETARIA DE INFRAESTRUTURA SEINFRA
ESPECIFICAÇÕES TÉCNICAS
CONSTRUÇÃO DAS ENTRADINHAS DE PRAIA DO DISTRITO DE TAÍBA LOTES 01, 02 E 03 NO MUNICÍPIO DE
SÃO GONÇALO DO AMARANTE-CE MARÇO DE 2022



Todos os circuitos deverão ser identificados com anilhas.

Todos os eletrodutos (energia e telefonia/TV) devem ser de PVC rígido roscável, diâmetro mínimo 20mm (3/4"), salvo indicação contrária.

Todas as derivações e terminações devem ficar em quadros ou caixas de passagem, com tampa fixada com parafusos do tipo imperdíveis.

Toda a tubulação sem fiação (seca) deverá ter em seu interior um arame guia para passagem futura de cabos.

As tomadas deverão seguir o seguinte padrão:

- Uso geral serão do tipo universal 2P+T (cor preta);
- Computadores serão do tipo pinos chatos 2P+T (cor vermelha).

Todas as luminárias para lâmpadas de descarga (fluorescente ou outras) devem ter reatores eletrônicos compensados com capacitor de forma a assegurar um fator de potência do conjunto igual ou superior a 0.92 deverão estar conectados com terminal aparafusado e instalados sobre base de material incombustível.

Para a ligação das luminárias, utilizam-se cabos tipo PP (3 x 1,5mm²) e não podem ter contato com qualquer superfície combustível.

Todas as luminárias deverão ser metálicas, ligadas ao fio terra, não se admitindo em nenhuma hipótese luminárias de madeira ou qualquer outro material combustível.

Os modelos das tomadas, interruptores e luminárias deverão seguir especificação do arquiteto.

Nenhum componente das instalações elétricas, inclusive luminárias, soquetes, tomadas e interruptores, poderão ser fixado em madeira ou outro material combustível, se necessário, a madeira ou o material deverá ser forrado com chapa metálica devidamente aterrada, posteriormente, aplicados os componentes.

Todos os pontos metálicos deverão ser aterrados ao condutor de proteção.

Fiação não dimensionada = ver indicação no quadro de cargas.

Eletroduto não cotado = $\varnothing 3/4"$.

Cada circuito deve ter o seu condutor terra (deve também ser anilhado com o N° do circuito).

Sugestão para tomadas e interruptores (PIAL Plus Fab.: PIAL)

Sugestão para luminárias (conforme especificação do projeto específico de luminotécnico).



PREFEITURA MUNICIPAL DE SÃO GONÇALO DO AMARANTE-CE
SECRETARIA DE INFRAESTRUTURA SEINFRA
ESPECIFICAÇÕES TÉCNICAS
CONSTRUÇÃO DAS ENTRADINHAS DE PRAIA DO DISTRITO DE TAÍBA LOTES 01, 02 E 03 NO MUNICÍPIO DE
SÃO GONÇALO DO AMARANTE-CE MARÇO DE 2022

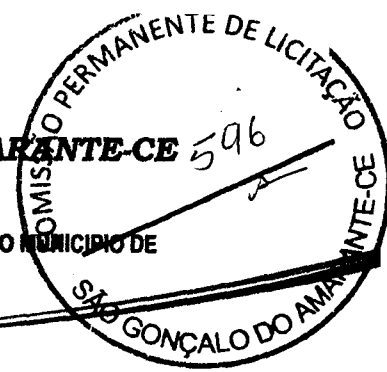

Para maior esclarecimento e plena execução da obra a equipe de fiscalização poderá fornecer memorial contendo os tipos e modelos referência das luminárias, o que deverá ser registrado no livro de Ocorrências de obra.

As instalações elétricas, compreendendo as instalações de força, luz, e outras, serão executadas rigorosamente de acordo com os respectivos projetos.

O Construtor submeterá oportunamente as diferentes partes do projeto de instalações elétricas às entidades locais com jurisdição sobre o assunto e ajustará quaisquer exigências ou alterações impostas pelas autoridades, dando, porém, prévio conhecimento dessas ocorrências ao Contratante.

Todas as instalações elétricas serão executadas com esmero e bom acabamento, com todos os condutores, condutos e equipamentos cuidadosamente arrumados em posição e firmemente ligados às estruturas de suporte e aos respectivos pertences, formando um conjunto mecânico e eletricamente satisfatório e de boa qualidade.

Todo equipamento será preso firmemente no local em que deve ser instalado, prevendo-se meios de fixação ou suspensão condizentes com a natureza do suporte e com o peso e as dimensões do equipamento considerado.

As partes vivas expostas dos circuitos e do equipamento elétrico serão protegidas contra contatos acidentais, seja por um invólucro protetor, seja pela sua colocação fora do alcance normal das pessoas não qualificadas.

As partes do equipamento elétrico que, em operação normal, possam produzir faíscas, centelhas, chamas ou partículas de metal em fusão, deverão possuir uma separação incombustível protetora ou ser afetivamente separado de todo material facilmente combustível.

Só serão empregados materiais rigorosamente adequados à finalidade em vista e que satisfaçam as normas da ABNT que lhes sejam aplicáveis.

Em lugares úmidos ou normalmente molhados, ou expostos as intempéries, onde o material possa sofrer a ação deletéria dos agentes corrosivos de qualquer natureza, ou onde possam facilmente ocorrer incêndios e explosões e onde possam os materiais ficar submetidos às temperaturas excessivas, serão usados métodos de instalações adequadas e materiais destinados especialmente a essa finalidade.

Todas as extremidades livres dos tubos serão, antes da concretagem e durante a construção, convenientemente obturadas, a fim de evitar a penetração de detritos e umidade.

A tubulação não terá solução de continuidade e será ligada a "terra" O eletrodo de terra será executado de acordo com a NBR-5410/80 (NB-3/80) e mais o seguinte:



PREFEITURA MUNICIPAL DE SÃO GONÇALO DO AMARANTE-CE
SECRETARIA DE INFRAESTRUTURA SEINFRA
ESPECIFICAÇÕES TÉCNICAS
CONSTRUÇÃO DAS ENTRADINHAS DE PRAIA DO DISTRITO DE TAÍBA LOTES 01, 02 E 03 NO MUNICÍPIO DE
SÃO GONÇALO DO AMARANTE-CE MARÇO DE 2022

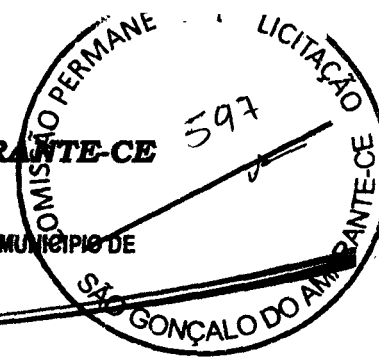

Deverá apresentar a menor resistência possível de contato, sendo aconselhável não se ultrapassar o valor de 5 (cinco) ohms com o condutor de terra desconectado;

Essa resistência de contato será medida após a execução da instalação e verificada periodicamente, pelo menos de ano em ano, não devendo nunca ultrapassar 25 (vinte e cinco) ohms.

A distância mínima entre barras ou grupos de barras correspondentes aos diferentes polos ou fases, quando ocorrem flechas máximas provenientes dos esforços eletrodinâmicos, será de 6 cm, para tensões até 300 volts e 10 cm, para tensões entre 300 e 600 volts.

Não serão empregadas barras nuas nas localizações perigosas.

Nos ambientes corrosivos as barras serão constituídas de material adequado ou protegidas convenientemente contra a corrosão.

As barras nuas, sobre isoladores, serão instaladas de modo a ficarem protegidas de contato acidentais, sendo esta proteção considerada assegurada nos seguintes casos:

Quando instaladas em recintos acessíveis unicamente as pessoas qualificadas;

Quando separada dos locais de circulação ou de trabalho por grades que impeçam que o barramento seja tocado acidentalmente por pessoas ou objetos;

Quando instalados em canaletas, desde que protegidas contra penetração de água ou de corpos estranhos.

Os condutores serão instalados de forma que os isente de esforços mecânicos incompatíveis com suas resistências ou com a do isolamento ou revestimento.

Nas deflexões de condutores serão curvados segundos raios iguais ou maiores do que os mínimos admitidos para seu tipo

As emendas de derivações dos condutores serão executadas de modo a assegurarem resistência mecânica adequada e contato elétrico perfeito e permanente por meio de um conector apropriado; as emendas serão sempre efetuadas em caixas de passagem com dimensões apropriadas.

Igualmente o desencapamento dos fios, para emendas, será cuidadoso, só podendo ocorrer nas caixas.

O isolamento das emendas e derivações terá características no mínimo equivalente às dos condutores usados.

As ligações dos condutores aos bornes de aparelhos dispositivos serão feitas de modo a assegurarem resistência mecânica adequada e contato elétrico perfeito e permanente, sendo que:



PREFEITURA MUNICIPAL DE SÃO GONÇALO DO AMARANTE-CE
SECRETARIA DE INFRAESTRUTURA SEINFRA
ESPECIFICAÇÕES TÉCNICAS
CONSTRUÇÃO DAS ENTRADINHAS DE PRAIA DO DISTRITO DE TAÍBA LOTES 01, 02 E 03 NO MUNICÍPIO DE
SÃO GONÇALO DO AMARANTE-CE MARÇO DE 2022



Os fios de seção igual ou menor do que a do nº 8 AWG poderão ser ligados diretamente aos bornes, sob pressão de parafuso;

Os condutores de seção maior do que o acima especificado serão ligados por meio de terminais adequados.

Todos os condutores serão instalados de maneira que, quando completada a instalação, o sistema esteja livre de curto-circuito e de terra que não seja a prevista noutros artigos desta norma. A fim de ser obtido um fator de segurança razoável são indicados os seguintes dados sobre resistência de isolamento para seu ensaio:

Para circuitos de condutores nº 0 ou 12 AWG, 1.000.000 ohms;

Para circuitos de condutores nº 0 AWG ou de maiores seções, uma resistência baseada no limite de condução de corrente dos condutores de acordo com os seguintes valores:

25	a	50 amperes inclusive	250.000ohms.
51	a	100 amperes inclusive	100.000ohms.
101	a	200 amperes inclusive	50000ohms.
201	a	400 amperes inclusive	25.000ohms.
401	a	800 amperes inclusive	16.000ohms.
Acima de 800 amperes inclusive			5.000 ohms

Os valores acima serão determinados estando todos os quadros ou painéis de distribuição, porta-fusíveis, chaves e dispositivos de proteção em seus lugares e protegidos de penetração de água ou de corpos estranhos.

Se estiverem conectados os porta-lâmpadas, tomadas, aparelhos de iluminação e aparelhos de utilização (consumidores) em geral, a resistência mínima permitida será a metade do valor especificado acima.

A instalação dos condutores de terra obedecerá às seguintes disposições:

O condutor será tão seguro e retilíneo quanto possível, sem emendas e não deverá contar com chaves ou quaisquer dispositivos que possam causar sua interrupção;

Ser devidamente protegido por eletrodutos rígidos ou flexíveis, nos trechos em que possa sofrer danificações mecânicas, condutos esses que serão conectados a ele.

Em equipamentos elétricos fixos e suas estruturas, as partes metálicas expostas que, em condições normais, não estejam sob tensão, serão ligados a terra quando:

O equipamento estiver ao alcance de uma pessoa sobre piso de terra, cimento, ladrilhos ou materiais semelhantes;

O equipamento for suprido por meio de instalação em condutores metálicos;

O equipamento estiver instalado em local úmido;



PREFEITURA MUNICIPAL DE SÃO GONÇALO DO AMARANTE-CE
SECRETARIA DE INFRAESTRUTURA SEINFRA
ESPECIFICAÇÕES TÉCNICAS
CONSTRUÇÃO DAS ENTRADINHAS DE PRAIA DO DISTRITO DE TAIBA LOTES 01, 02 E 03 NO MUNICÍPIO DE
SÃO GONÇALO DO AMARANTE-CE MARÇO DE 2022



O equipamento estiver instalado em localização perigosa;

O equipamento estiver instalado sobre ou em contato com uma estrutura metálica;

O equipamento opere com um terminal a mais de 150 volts contra terra.

O condutor de ligação a terra será preso ao equipamento por meios mecânicos tais como braçadeiras, orelhas, conectores e semelhantes, que assegurem contato elétrico perfeito e permanente. Não deverão ser usados dispositivos que dependem do uso de solda de estanho.

Os condutores para ligação à terra do equipamento fixo, podem ou não fazer parte do cabo. Deverão ser instalados de forma a ter assegurada sua proteção mecânica e a não conterem qualquer dispositivo capaz de causar ou permitir sua interrupção.

Nos trechos verticais das instalações em eletrodutos rígidos, os condutores serão convenientemente aplicados nas extremidades superior da canalização e aos intervalos não maiores do que:

Bitola do Condutor	Intervalos
Até 1/0 AWG	20 aos 4/0 AWG
Acima de 4/0 AWG	25 metros 20 metros 10 metros

O apoio dos condutores será por suporte isolantes com resistência mecânica adequada ao peso ao suporte e que não danifiquem seu isolamento ou por suportes isolantes que fixem diretamente o material condutor (recomendável no caso de isolamento com tendência a escorregar sobre o condutor), devendo o isolamento ser recomposto na parte retirada.

Os barramentos indicados no projeto serão constituídos por peças rígidas de cobre eletrolítico nu, cujas diferentes fases serão caracterizados por cores convencionais: verde, amarelo, azul, ou outras a critério da Fiscalização.

A instalação dos condutores, sem prejuízos do estabelecimento no art. 47 da NBR - 5410180, só poderá ser procedida, depois de executados os seguintes serviços:

Limpeza e secagem interna da tubulação, pela passagem de buchas embebidas em verniz isolante ou parafina;

- Pavimentação que leva argamassas (cimentados, ladrilhos, tacos, marmorite etc.);
- Telhado ou impermeabilizações de cobertura;
- Assentamento de portas, janelas e vedações que impeçam a penetração de chuva;
- Revestimento de argamassa ou que levem argamassa.

A fim de facilitar a enfição, serão usados, como lubrificantes, talco, diatomita ou pedra-sabão.



PREFEITURA MUNICIPAL DE SÃO GONÇALO DO AMARANTE-CE
SECRETARIA DE INFRAESTRUTURA SEINFRA
ESPECIFICAÇÕES TÉCNICAS
CONSTRUÇÃO DAS ENTRADINHAS DE PRAIA DO DISTRITO DE TAIBA LOTES 01, 02 E 03 NO MUNICÍPIO DE
SÃO GONÇALO DO AMARANTE-CE MARÇO DE 2022

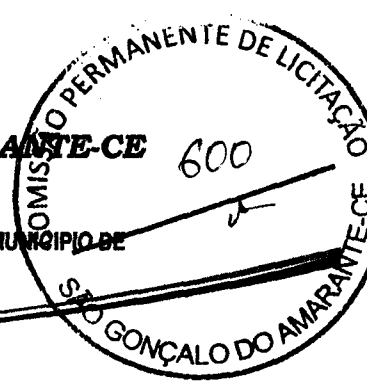

Os condutores e caixas obedecerão ao disposto na E-EIL.1.

Todos os condutores correrão embutidos nas paredes e lajes ou em chaminés falsas, intervalos de lajes e outros espaços.

Os condutores serão instalados antes da concretagem, assentando-se trechos horizontais sobre as armaduras das lajes. As partes verticais serão montadas antes de executadas as alvenarias de tijolos.

A instalação de tubos será feita por meio de luvas e as ligações dos mesmos com as caixas através de arruelas apropriadas, sendo todas as juntas vedadas com adesivo não secativo.

A tubulação será instalada de modo a não formar cotovelos, apresentando, outrossim, uma ligeira e contínua declividade para as caixas.

Quando do emprego de tubos de cimento-amianto ou barro vidrado, haverá particular esmero na vedação das juntas e rigorosa verificação das perfeitas condições dos mesmos, após o assentamento.

Poderão ser empregados eletrodutos rígidos em todos os casos, a menos que explicitamente previsto em contrário nesta norma. Entretanto, os eletrodutos rígidos e seus acessórios - apenas esmaltados, só poderão ser usados em instalações internas e não sujeitas às condições corrosivas.

As instalações embutidas em lajes, paredes, pisos e assemelhados serão feitas exclusivamente em eletrodutos rígidos.

Os eletrodutos rígidos só deverão ser cortados perpendicularmente ao seu eixo, abrindo-se nova rosca na extremidade a ser aproveitada, e retirando-se cuidadosamente todas rebarbas deixadas nas operações de corte, e de abertura de rosca. Os tubos poderão ser cortados à serra, sendo, porém, escareados a lima para remoção das rebarbas.

Os eletrodutos rígidos serão emendados, quer por meio de luvas atarrachadas em ambas as extremidades a serem ligadas, as quais serão introduzidas na luva até se tocarem para assegurarem continuidade da superfície interna da canalização, quer por qualquer outro processo que também garanta:

- Perfeita continuidade elétrica;
- Resistência mecânica equivalente à da tubulação;
- Vedação equivalente à da luva;
- Continuidade e regularidade da superfície interna.